

ME Serisi

ME AC 6-8-10-12 AC

600 Kg - 800 Kg - 1000 - 1200 Kg

AÇIKLAMA

- AC MOTOR
- Hidrolik Direksiyon
- Entegre Çatal Kaydırma Atışmanı
- 24 Volt 270 - 500 Ah Akü ve Şarj Cihazı
- 6300 mm Kaldırma Yüksekliği
- Elektronik Kaldırma Kontrolü

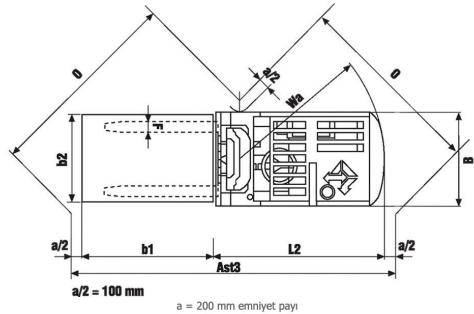
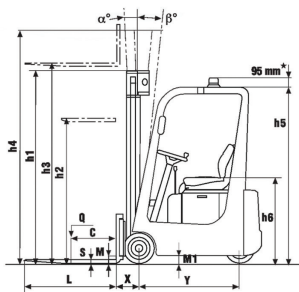

Transpalet

Taşıma Arabaları

Platformlar

İstif Makinaları

Personel Yükseltici

Forklift Grubu