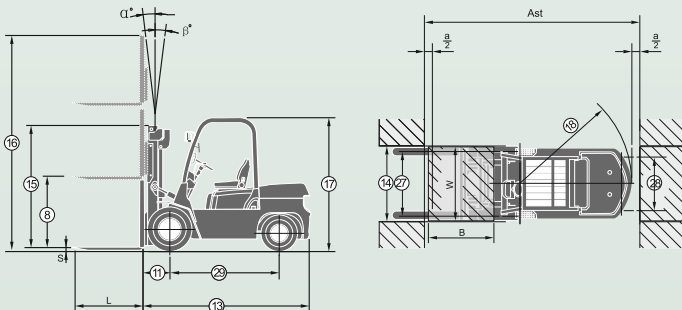

**asimato®****CPCD50-RXW35****Dizel Forklift****TEKNİK ÖZELLİKLER**

Ürün Kodu	CPCD50-RXW35 / 4500	
1 Yakıt Tipi		Dizel
2 Taşıma Kapasitesi	kg.	5000
3 Yük Merkezi	mm.	500
4 Çalışma Basıncı	Mpa	17
5 Ön Mast Tilt Açısı	derece	6
6 Arka Mast Tilt Açısı	derece	6
7 Makinanın Yerden Kaldırma Yüksekliği	mm.	4500
8 Makinanın Serbest Kaldırma Yüksekliği	mm.	160
9 Çatal Uzunluğu	mm.	1520
10 Çatal Genişliği	mm.	150
11 Çatal Kalınlığı	mm.	50
12 Çatal Dışarıya Doğru Minimum Yayılması	mm.	300
13 Çatal Dışarıya Doğru Maksimum Yayılması	mm.	1530
14 Teker Merkezinden Çatalın Yüzüne Kadar Çatal Çıkıntısı	mm.	555
15 Makinanın Çatal Dahil Toplam Uzunluğu	mm.	4735
16 Makinanın Çatal Hariç Toplam Uzunluğu	mm.	3215
17 Makinanın Genişliği	mm.	1490
18 Makinanın Kapalı Boy Yüksekliği	mm.	2248
19 Makinanın Arkalık Dahil Asansör Kalkmış Halde Yerden Yüksekliği	mm.	5880
20 Üst Korkuluk Yüksekliği	mm.	2050
21 Dıştan Dönüş Yarı Çapı	mm.	2810
22 800x1200mm Palet İçin Koridor Çalışma Genişliği	mm.	3365
23 Yüklü Yürüyüş Hızı	km/saat	21.5
24 Yüksüz Yürüyüş Hızı	km/saat	26
25 Yüklü Kaldırma Hızı	mm/dakika	380
26 Yüklü İndirme Hızı	mm/dakika	430
27 Yüklü Çalışma Eğimi	%	20
28 Makinanın Kendi Ağırlığı	kg.	7850
29 Ön İki Teker Arası Mesafe	mm.	1190
30 Arka İki Teker Arası Mesafe	mm.	1130
31 Dingiller Arası Mesafe	mm.	2100
32 Ön Teker Ölçüsü	mm.	300-15-18PR
33 Arka Teker Ölçüsü	mm.	7.00-12-12PR
34 Makinanın Masta Kadar Yerden Yüksekliği	mm.	170
35 Makinanın Dingile Kadar Yerden Yüksekliği	mm.	230
36 Akü Votaj Kapasitesi	V/Ah.	2x12/60
37 Motor Modeli		1104D-44
38 Motor Markası		PERKİNS
39 Motor Nominal Çıkış Gücü	kw/rmp.	56/2200
40 Motor Tork Gücü	N.m/rmp.	265/1700
41 Motor Beygir Gücü	hp	75
42 Motor Silindir Sayısı	Adet	4
43 Motor Silindir Hacmi	cc.	4460
44 Motor Emisyon Standardı		Euro3
45 Yakıt Tankı Kapasitesi	Litre	80
46 Şanzıman		HC
47 Şanzıman Tipi		Vites
48 Ayak Fren Sistemi		Islak Disk Fren
49 Park Fren Sistemi		Hidrolik Disk

TEKNİK ÇİZİM**YÜK ÇİZELGESİ**