

## Teknik Özellikler

1	Ürün Kodu		KEF15E-3300	KEF15E-4500
2	Yakıt Tipi		Elektrikli	Elektrikli
3	Yük Merkezi	mm.	500	500
4	Kaldırma Yüksekliği ( Standard/Tripleks Asansör )	mm.	3300	4500
5	Çatal Ölçüleri ( Kalınlık x En x Boy )	mm.	35x100x920	35x100x920
6	Forkliftin Yerden Yüksekliği ( Dingil Merkezinden )	mm.	110	110
7	Forkliftin Asansör İnmış Halde Yüksekliği	mm.	2165	2150
8	Forkliftin Asansör Açık Halde Yüksekliği	mm.	3850	5350
9	Forkliftin Operatör Üst Korkuluğunun Yerden Yüksekliği	mm.	1975	1975
10	Forkliftin Dıştan Dışa Genişliği	mm.	1080	1080
11	Forkliftin Çatal Hariç Uzunluğu	mm.	1945	1945
12	Forkliftin Dönüş Yarı Çapı ( Dış )	mm.	1560	1560
13	İstifleme İçin Gerekli Minimum Koridor Genişliği	mm.	3350	3350
14	Dingiller Arasındaki Mesafe	mm.	1310	1310
15	Ön Aks Mesafesi	mm.	313	313
16	İki Lastik Arası Mesafe	mm.	890	890
17	Ön Teker Ölçüsü	mm.	18x7-8	18x7-8
18	Arka Teker Ölçüsü	mm.	16x6-8	16x6-8
19	Forkliftin Tam Yükte Kaldırma Hızı	mm/sn.	300	300
20	Forkliftin Tam Yükte İndirme Hızı	mm/sn.	580	580
21	Forkliftin Yüksüz Yürüyüş Hızı	km/saat	18	18
22	Forkliftin Tam Yükte Maksimum Tırmanma Kabiliyeti	%	12	12
23	Asansör Tilt Açısı ( Öne/Arkaya )	derece	6/6	6/6
24	Akü Kapasitesi	V/Ah.	48/420	48/420
25	Forkliftin Kaldırma Kapasitesi	kg.	1500	1500
26	Forkliftin Tam Yükte Ağırlık Dağılımı ( Ön/Arka )	kg.	4131/499	4131/499
27	Forkliftin Yüksüz Ağırlık Dağılımı ( Ön/Arka )	kg.	1450/1580	1450/1580
28	Forkliftin Kendi ağırlığı	kg.	2760	2760

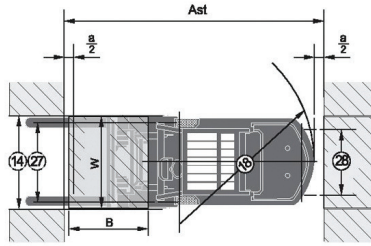

a = 200 mm emniyet payı

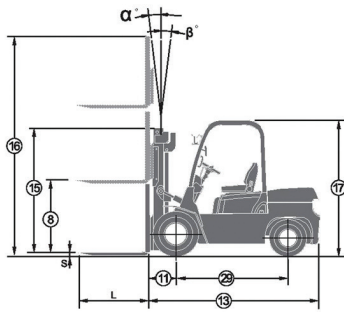