



asimato®

FE4P50AC

Akülü Forklift



FE4P50AC Elektrikli Forklift 5 ton taşıma kapasitesi ile tonajlı yüklerin yüklenmesi, boşaltılması, istiflenmesi ve taşınması için kullanılır.



STANDART EKİPMANLAR

- CURTİS AC Sürüş Sistemi
- 1500mm Çatal Uzunluğu
- 6.0mt Asansör
- 80V 720 Ah. Akü
- Çatal Sağ Sol Kaydırma (Side Shifter)
- Dolgu Teker

SÜRÜŞ SİSTEMİ

Sürüş sisteminde AC motor kullanılmıştır.AC motor düşük bakım maliyetine sahiptir.

ELEKTRİK MOTORU

2x11 kW Yürüyüş Motoru
2x12 kW Kaldırma Motoru

LCD GÖSTERGE PANELİ

Basit kullanımlı LCD gösterge paneli ile kolayca kullanım bilgilerine ulaşılabilir.

**asimato®****FE4P50AC****Akülü Forklift****TEKNİK ÖZELLİKLER**

| Ürün Kodu | | FE4P50AC-6000 |
|-----------|---|---------------|
| 1 | Güç Sağlayıcı | Elektrik |
| 2 | Sürüş Motor Tipi | AC |
| 3 | Taşıma Kapasitesi | kg. 5000 |
| 4 | Yük Merkezi | mm. 500 |
| 5 | Çalışma Basıncı | bar 14.5 |
| 6 | Ön Mast Tilt Açısı | derece 6 |
| 7 | Arka Mast Tilt Açısı | derece 8 |
| 8 | Makinanın Yerden Kaldırma Yüksekliği | mm. 6000 |
| 9 | Makinanın Serbest Kaldırma Yüksekliği | mm. 2000 |
| 10 | Çatal Uzunluğu | mm. 1500 |
| 11 | Çatal Genişliği | mm. 125 |
| 12 | Çatal Kalınlığı | mm. 50 |
| 13 | Arka Çıkıntı | mm. 500 |
| 14 | Teker Merkezinden Çatalın Yüzüne Kadar Çatal Çıkıntısı | mm. 537 |
| 15 | Makinanın Çatal Dahil Toplam Uzunluğu | mm. 4276 |
| 16 | Makinanın Çatal Hariç Toplam Uzunluğu | mm. 2776 |
| 17 | Makinanın Genişliği | mm. 1450 |
| 18 | Makinanın Kapalı Boy Yüksekliği | mm. 2660 |
| 19 | Makinanın Arkalık Dahil Asansör Kalkmış Halde Yerden Yüksekliği | mm. 7176 |
| 20 | Üst Korkuluk Yüksekliği | mm. 2282 |
| 21 | Dıştan Dönüş Yarı Çapı | mm. 3000 |
| 22 | 800x1200mm Palet İçin Koridor Çalışma Genişliği | mm. 4440 |
| 23 | Yüklü Yürüyüş Hızı | km/saat 13 |
| 24 | Yüksüz Yürüyüş Hızı | km/saat 14 |
| 25 | Yüklü Kaldırma Hızı | mm/dakika 250 |
| 26 | Yüklü İndirme Hızı | mm/dakika 440 |
| 27 | Yüklü Çalışma Eğimi | % 15 |
| 28 | Makinanın Kendi Ağırlığı | kg. 7545 |
| 29 | Ön İki Teker Arası Mesafe | mm. 1200 |
| 30 | Arka İki Teker Arası Mesafe | mm. 1040 |
| 31 | Dingiller Arası Mesafe | mm. 1810 |
| 32 | Ön Teker Ölçüsü | mm. 250-15 |
| 33 | Arka Teker Ölçüsü | mm. 21x8-9 |
| 34 | Teker Tipi | Dolgu |
| 35 | Makinanın Masta Kadar Yerden Yüksekliği | mm. 150 |
| 36 | Makinanın Dingile Kadar Yerden Yüksekliği | mm. 170 |
| 37 | Yürüyüş Motoru | kW. 2x11 |
| 38 | Kaldırma Motoru | kW. 2x12 |
| 39 | Akü Votaj Kapasitesi | V/Ah. 80/720 |
| 40 | Şarj Cihazı Kapasitesi | V. 220 |
| 41 | Fren | Hidrolik |
| 42 | Gürültü Seviyesi | dbA 77 |

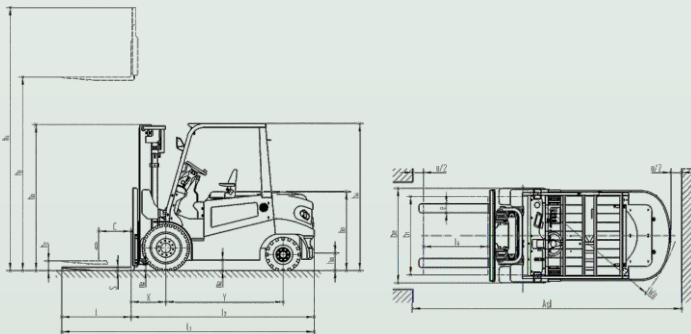
TEKNİK ÇİZİM**YÜK ÇİZELGESİ**