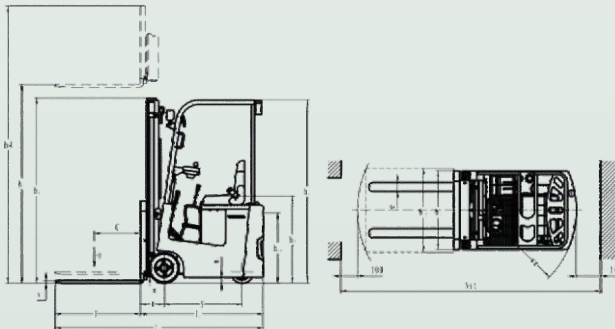

**asimato®****FE3R12AC****Akülü Forklift****TEKNİK ÖZELLİKLER**

Ürün Kodu		FE3R12AC-4000
1	Güç Sağlayıcı	Elektrik
2	Sürüş Motor Tipi	AC
3	Taşıma Kapasitesi	kg. 1200
4	Yük Merkezi	mm. 500
5	Çalışma Basıncı	bar 17.5
6	Ön Mast Tilt Açısı	derece 3
7	Arka Mast Tilt Açısı	derece 5
8	Makinanın Yerden Kaldırma Yüksekliği	mm. 4000
9	Makinanın Serbest Kaldırma Yüksekliği	mm. 2000
10	Çatal Uzunluğu	mm. 1150
11	Çatal Genişliği	mm. 100
12	Çatal Kalınlığı	mm. 35
13	Arka Çıkıntı	mm. 465
14	Teker Merkezinden Çatalın Yüzüne Kadar Çatal Çıkıntısı	mm. 260
15	Makinanın Çatal Dahil Toplam Uzunluğu	mm. 2610
16	Makinanın Çatal Hariç Toplam Uzunluğu	mm. 1460
17	Makinanın Genişliği	mm. 850
18	Makinanın Kapalı Boy Yüksekliği	mm. 2505
19	Makinanın Arkalık Dahil Asansör Kalkmış Halde Yerden Yüksekliği	mm. 4375
20	Üst Korkuluk Yüksekliği	mm. 2090
21	Dıştan Dönüş Yarı Çapı	mm. 1210
22	800x1200mm Palet İçin Koridor Çalışma Genişliği	mm. 1890
23	Yüklü Yürüyüş Hızı	km/saat 7
24	Yüksüz Yürüyüş Hızı	km/saat 9
25	Yüklü Kaldırma Hızı	mm/dakika 150
26	Yüklü İndirme Hızı	mm/dakika 200
27	Yüklü Çalışma Eğimi	% 10
28	Makinanın Kendi Ağırlığı	kg. 2350
29	Ön İki Teker Arası Mesafe	mm. 1100
30	Arka İki Teker Arası Mesafe	mm. 987
31	Dingiller Arası Mesafe	mm. 1300
32	Ön Teker Ölçüsü	mm. 13x4 1/2x8
33	Arka Teker Ölçüsü	mm. 310x125
34	Teker Tipi	Dolgu
35	Makinanın Masta Kadar Yerden Yüksekliği	mm. 65
36	Makinanın Dingile Kadar Yerden Yüksekliği	mm. 50
37	Yürüyüş Motoru	kW. 3
38	Kaldırma Motoru	kW. 3
39	Akü Votaj Kapasitesi	V/Ah. 24/600
40	Şarj Cihazı Kapasitesi	V. 220
41	Fren	Hidrolik
42	Gürültü Seviyesi	dbA 70

TEKNİK ÇİZİM**YÜK ÇİZELGESİ**